

Aufzugsschacht-Entlüftungsklappe

für Einbau an die Wand / Decke
mit oder ohne Wetterschutzgitter

Material: Aluminium

Typ: JZ-G-Lift-230 ...

Volet d'extraction pour la cage d'ascenseur

installé sur le mur / plafond
avec / sans la jalousie pare-pluie

Matériel: Aluminium

Typ: JZ-G-Lift-230 ...

Extraction damper for elevator shaft

installed at the face of the wall / ceiling
with / without fresh air louvre

Material: Aluminium

Typ: JZ-G-Lift-230 ...

TROX[®] TECHNIK HESCO

TROX HESCO Schweiz AG Tel. +41 (0)55 250 71 11
Walderstrasse 125 Fax +41 (0)55 250 73 10
Postfach 455 www.troxhesco.ch
CH - 8630 Rüti / ZH info@troxhesco.ch

„Schutzvermerk ISO 16016 beachten“

„A observer la clause de protection selon ISO 16016“

„The protection notice according to ISO 16016 is to be observed“

EWB - 0131

- ① Jalousieklappe
Einsatz bis 70 °C
 - ② Raum-Thermostat
 - ③ Wetterschutzgitter
 - ④ Federrücklaufantrieb
stromlos "offen" } Standard = 230V
 - ⑤ Optionen:
- verdrahtet mit Dose
(Dose nicht montiert)
- isoliert 13mm EPDM
- Luftdicht, DIN 1946T4
- Federrücklaufantrieb 24V
- Elektro - Schema
Zeichnungs Nr. M 4.148 519
- Basis:
a) ATAL-Merkblatt
v. Kt. Zürich, Nov.1995
b) Empfehlung / Ratgeber
„EnFK+e energieschweiz“
BBL-Nr. 805.150.4 d
- Ähnliche Zeichnung: M 3.300 197

- ① Volet de dosage
Application jusqu'à 70 °C
 - ② Thermostat
 - ③ Jalousie pare-pluie
 - ④ Servomoteur à ressort de rappel
sans courant "ouvert" } Standard = 230V
 - ⑤ Options:
- câblé avec la boîte électrique
(boîte électrique n'est pas installée)
- isolé 13mm EPDM
- étanche, DIN 1946 T4
- Belimo moteur 24V
- Diagramme électrique
Dessin No. M 4.148 519
- Documents d'autorité:
a) Feuille de renseignement du ATAL
Canton Zurich, Nov.1995
b) Recommandation / Avis du
„EnFK+e energieschweiz“
BBL-Nr. 805.150.4 d
- Le dessin similaire: M 3.300 197

- ① Multi-Leaf Damper
Temp. resistant up to 70 °C
 - ② Room temperature gauge
 - ③ Fresh air louvre
 - ④ Spring-return actuator
fail safe "open" } Standard = 230V
 - ⑤ Options:
- wired with cable box
(cable box is not mounted)
- insulated 13mm EPDM
- air-tight, DIN 1946 T4
- Spring-return actuator 24V
- Wiring drawing No M 4.148 519
- Authority documents:
a) ATAL-Leaflet
from Zurich Canton, Nov.1995
b) Recommendation / Adviser
„EnFK+e energieschweiz“
BBL-No. 805.150.4 d
- Similar drawing: M 3.300 197

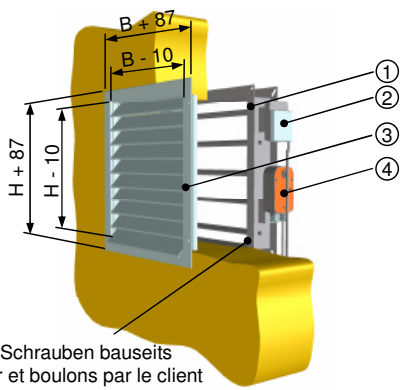
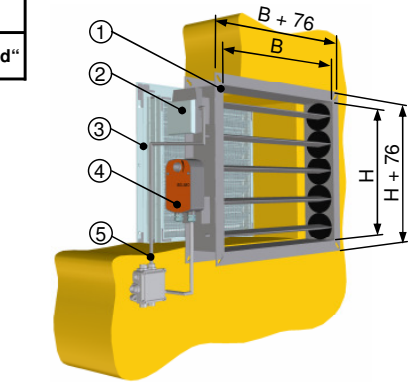

Stahldübel und Schrauben baueits
Goujon en acier et boulons par le client
Steel plugs and bolts by others

Ecklochung JZ-G
Poinçonnage au coin
Corner punching

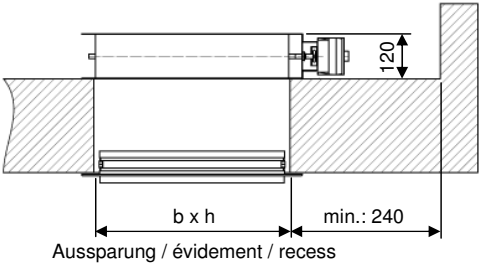
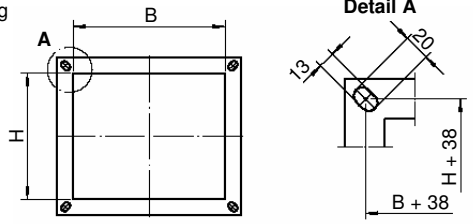

Aussparung / évidement / recess

Aussparung min. 50mm ab Decke
Evidement min. 50 mm du plafond
Recess min. 50 mm under ceiling

Hinweis: JZ-G-Lift und WSL haben die gleichen Nennmasse!
Remarque: JZ-G-Lift et WSL possèdent les mêmes dim. nominales!
Remark: JZ-G-Lift and WSL have the same nominal size!

JZ-G-Lift		b [mm]	h [mm]	r [m ²]
B [mm]	H [mm]			
400	400	402	402	0.088
600	500	602	502	0.165
1000	300	1002	302	0.165
500	400	502	402	0.110
600	400	602	402	0.132

H min. WSL = 300mm

r = freier Querschnitt
r = la section libre
r = free cross section

▶ = Vorzugsgrößen (weitere Abmessungen auf Anfrage)
▶ = Grandeurs privilégiées (autres dimensions sur demande)
▶ = Preference sizes (other dimensions on request)

M 3.300 169-G

Bestellschlüssel
Aufzugsschacht-Entlüftungsklappe

Codes de commande
Volet d'extraction pour la cage d'ascenseur

Order code
Extraction damper for elevator shaft

TROX® TECHNİK
HESCO

TROX HESCO Schweiz AG
Walderstrasse 125
Postfach 455
CH - 8630 Rüti /ZH
Tel. +41 (0)55 250 71 11
Fax +41 (0)55 250 73 10
www.troxhesco.ch
info@troxhesco.ch

„Schutzvermerk ISO 16016 beachten“

„A observer la clause de protection selon ISO 16016 “

„The protection notice according to ISO 16016 is to be observed“

B x H = JZ-G-Lift Nennmass = Bestell-Nennmass

Bestellbeispiel
1 Stück
Aufzugsschacht-Entlüftungsklappe
Typ: JZ-G-Lift-230 / 600x500 / 0 / 0
(B x H = 600 x 500mm)

B x H = Dim. nominale du JZ-G-Lift = Dimension nominale de commande

Exemple de commande
1 pce
Volet d'extraction pour la cage d'ascenseur
Type: JZ-G-Lift-230 / 600x500 / 0 / 0
(B x H = 600 x 500mm)

B x H = nominal size of JZ-G-Lift = Order nominal size

Example of order
1 pce
Extraction damper for elevator shaft
Type: JZ-G-Lift-230 / 600x500 / 0 / 0
(B x H = 600 x 500mm)

JZ	= Ausführung auf die Wand (WSL als separate Bestellposition)	l'exécution sur le mur (WSL à commander séparément)	execution at the face of the wall (WSL ordered separately)
WSL-JZ	= Ausführung in die Wand	l'exécution dans évidement du mur	execution across the wall
-G-Lift	= Standard	standard	standard
D-G-Lift	= Luftdicht, DIN 1946, T4	étanche, DIN 1946 T4	air-tight, DIN 1946 T4
-230	= 230 Volt Federrücklaufantrieb (Standard)	230Volt servomoteur à ressort de rappel (standard)	230Volt spring -return actuator (standard)
-24	= 24 Volt Federrücklaufantrieb	24Volt servomoteur à ressort de rappel	24Volt spring -return actuator
... x ...	= Nenngrösse B x H (mm)	dimension nominale B x H (mm)	nominale size B x H (mm)
0	= nicht verdrahtet (Standard)	sans câblage (standard)	without wiring (standard)
V	= Verdrahtet mit Dose (bei JZ: lose montiert)	câblé avec la boîte électrique (à JZ: pas installée à WSL-JZ: installée)	wired with cable box (for JZ: not installed for WSL-JZ: installed)
0	= nicht isoliert (Standard)	pas isolé thermiquement (standard)	not insulated (standard)
I	= Isoliert	isolé	insulated

